

Lervia

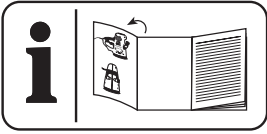

GB / IRL **Cordless hand vacuum cleaner**

KH 280



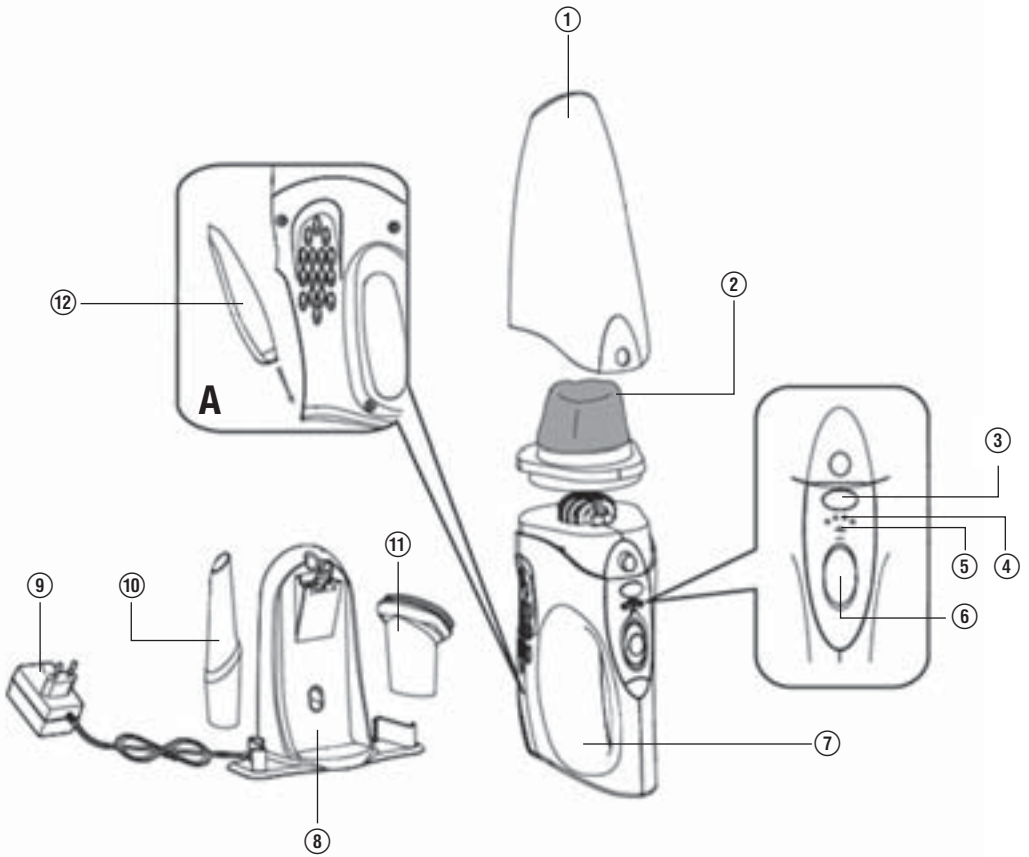

Introduction

Dear Customer, Page 6
 Use according to purpose Page 6
 Description of components Page 6
 Technical Information Page 6

Safety

Important notes on safety Page 6

Operation

Before the first use Page 7
 Charging Page 7
 Important advice about the battery Page 8
 Summary Page 8
 Use Page 8

Cleaning

Replacing and cleaning the dust filter Page 8

Disposal

Battery disposal Page 9
 Disposal Page 9

Information

Customer service Page 9
 Statement of conformity Page 9

Cordless hand vacuum cleaner KH 280

Introduction

Dear Customer,

Our products are designed to fulfil the highest demands of quality, functionality and design. We hope that you will be delighted with your new "Lervia" blender.

Use according to purpose

Use the rechargeable vacuum cleaner to vacuum dry surfaces or dry vacuum material only. Man or animal must not be vacuumed with this device. Any use or modification of the device other than intended is not in accordance with the specified purpose and poses a substantial accident risk. The manufacturer is not liable for damage caused by application which is not in compliance with the specified purpose or which caused by improper operation. Not suitable for industrial application.

Description of components

- ① Front nozzle/dust container
- ② Dust filter
- ③ Dust container release button
- ④ Battery capacity indicator
- ⑤ Charging indicator
- ⑥ On/off switch
- ⑦ Housing
- ⑧ charging station
- ⑨ AC mains adapter
- ⑩ Crevice tool

- ⑪ Small brush
- ⑫ Battery compartment lid

Note: The KH 280 cordless rechargeable hand vacuum cleaner is supplied with the batteries in the uncharged state.

Before using the appliance for the first time charge the batteries for 24 hours.

Technical Information

Nominal voltage: 230 V~ 50 Hz (power pack)
Rating: Direct Current (DC),
6 V / 4.2 Ah (accumulator)

Safety



Important notes on safety

To prevent danger to life from electric shock:

- Do not charge or use this device outdoors.
- Never use the hand vacuum cleaner if cables, the plug or the casing are damaged.
- Send defective devices to the respective service point or have a specialised workshop carry out repairs. Never open the device. Any manipulation performed other than by an authorised service point may prove hazardous to your health.
- Before switching on the vacuum cleaner, be sure that the voltage as indicated in the technical information of the device complies with the supply voltage.
- Never touch the plug or the device with wet or damp hands.
- Do not use the power pack with an extension cord. Connect the power pack directly with

an electrical outlet. Use the device at the stated current voltage only.

To avoid the risk of injury:

- Never exchange accessories if the device is in operation.
- Do not use the hand vacuum cleaner to vacuum pointed objects or broken glass.
- Never vacuum burning matches, glowing ash or cigarette butts.
- Never use the hand vacuum cleaner to vacuum chemical products, stone dust, gypsum, cement or other, similar particles.
- This hand vacuum cleaner is exclusively intended for dry surfaces. The device is not suitable for foam, water, flammable and explosive substances or other fluids.
- Always store the device in closed rooms. To prevent accidents, store the device after use in a dry place.
- Extreme conditions may cause the battery cells to leak. If skin or eyes come into contact with the fluid, instantly rinse the affected area with clear water. Seek medical assistance.

To act safely:

- **Caution!** Keep children away from connecting lines and the device. Children often underestimate the potential risks from electrical appliances.
- Only use accessories recommended by the manufacturer.
- The line of the charging station must not be used for other purposes. Never carry the charging station or the power pack by the cable. When repositioning the device, do not disconnect by holding the cable.
- Always hold the mains plug to disconnect the device from the power supply.
- Observe at all times that the hand vacuum cleaner is not deposited next to radiators, ovens or other heated devices or surfaces.

- Always ensure that the vents are not covered. A blocked air circulation can lead to overheating and may cause damage to the device.
- This product contains rechargeable lead storage batteries. Do not dispose of the batteries by throwing them into fire and do not expose them to high temperatures. Risk of bursting!
- Exercise caution when using the hand vacuum cleaner on staircases.
- Do not use the hand vacuum cleaner without installed dust particle filter.
- Do not use the power pack for any other product. Do not try to charge this device with another charging station. Use the charging station supplied with this device only.

Operation

Before the first use

1. The cordless rechargeable vacuum cleaner is operated with rechargeable lead-acid batteries. Before using the vacuum cleaner for the first time charge the batteries for a minimum 24 hours.
2. The rechargeable batteries reach their full capacity after a 24-hour charging cycle. The rechargeable vacuum cleaner can be used for the entire operation period if the batteries are fully charged. If, during operation of the appliance, only one LED lights up, then this shows that the battery capacity is low. In this event, the batteries should be recharged.

Charging

1. Position the charging station ⑨ next to an electrical power supply and connect the plug.
2. Place the device into the charging station ⑩.

The charge indicator ⑤ shows red to indicate that the device is positioned correctly in the cradle and that the charging cycle has started.

Note: Ensure that the On/Off switch ⑥ is set to Off before starting with the charging cycle.

Important:

- Only return the device to the charging station ⑧ if a single light diode of the battery's charge indicator ④ lights up.

Important advice about the battery:

- In the event that your battery is defective, please contact our Service Centre directly. The service centre for your country is shown on the enclosed guarantee card.
- Please do not send in the whole device. Just send the defective battery.

Remove the batteries as shown in pic. A.

Summary

Note: Always make sure that the dust filter ② is installed before you use the appliance.

1. To open the front nozzle ① press the dust container release button ③ and remove the front nozzle ①. Check that the dust filter is installed and slide the front nozzle ① back into place.
2. If you need to use the crevice tool ⑩ or the small brush ⑪, they can be inserted into the nozzle opening ①.

Use

1. Remove the vacuum cleaner from the charging station ⑧.
2. To operate the appliance, slide the On/off switch ⑥ into the On position.
3. After use slide the On/off switch ⑥ into the Off position.
4. The small brush ⑪ and the crevice tool ⑩ are used to clean narrow difficult to reach places.
5. If all the four LEDs in the battery charge indicator light up, then the batteries are fully charged. The fewer LED indicators light up, the lower is the remaining battery capacity.

Important:

If, during operation of the appliance, only one LED lights up, then this shows that the battery capacity is low. In this event, the batteries should be recharged.

Cleaning

Replacing and cleaning the dust filter

To obtain the best performance from your vacuum cleaner, empty the dust container ① and clean the dust filter ② after every use.

1. To open the front nozzle ①, press the dust container release button ③ and remove the dust container ①.
2. Take out the dust filter ②.
3. Empty the dust container ①.
4. Rinse the dust filter ② in cold water and wait until it is completely dry again before replacing it into the dust container ①.

- Carefully replace the filter ② back into the dust container ①.
Never use the vacuum cleaner without the dust filter ② in place.
- Replace the front nozzle.

Warning: The nozzle opening and airway must be free and unobstructed at all times. Blockages can lead to overheating and damage to the motor.

Disposal

Battery disposal

- The vacuum cleaner is operated by lead-acid batteries. These batteries must be disposed of properly.
- When the batteries are no longer capable of being charged, take them out of the appliance and ensure that they are disposed of properly. (Pic. A)
- To remove the batteries, unscrew the lid on the underside of the vacuum cleaner. (Pic. A)
- Only remove the batteries when they are about to be disposed of.
- Take the spent batteries to a recycling centre. Dispose of in accordance with the laws and regulations applicable in your country.

Important: Replace with lead-acid batteries. If other batteries are used this can lead to damage to the appliance.

Disposal

The packaging is wholly composed of environmentally-friendly materials that can be disposed of at a local recycling centre.

Please contact your local council office to find out about disposal facilities for your worn-out appliances.

Information

Customer service

The service centre for your country is shown on the guarantee card.

Statement of conformity

We, Kompernaß Handelsgesellschaft mbH, Burgstr. 21, D-44867 Bochum, Germany, hereby declare that this product conforms with the following EC regulations:

EU Low Voltage Directive 73/23/EEC, 93/68/EEC

Electromagnetic compatibility
89/336/EEC, 92/31/EEC:
EN 55014-2, EN 55014-1,
EN 61000-3-2, EN 61000-3-3

Model type/Description:

Cordless hand vacuum cleaner KH 280

Bochum, 30.06.2004



Hans Kompernaß
- Managing Director -

We reserve the right to make amendments.

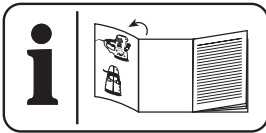

D	Bedienungs- und Sicherheitshinweise	Seite	5 - 10
GR	Υποδείξεις χειρισμού και ασφαλείας	Σελίδα	11 - 16
FIN	Käyttö- ja turvaohjeet	Sivu	17 - 21
S	Användar- och Säkerhetsanvisning	Sidan	23 - 27
N	Betjenings- og sikkerhedsanvisninger	Side	29 - 33

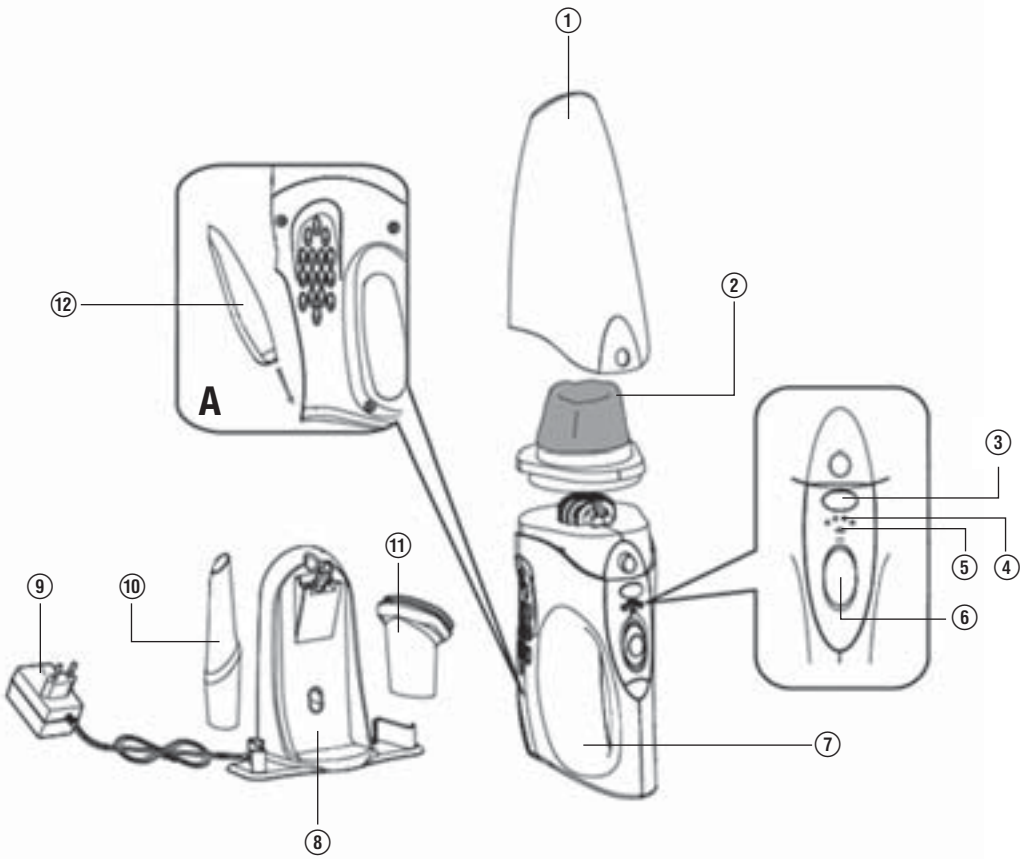

Einleitung

Sehr geehrter Kunde,	Seite	6
Bestimmungsgemäßer Gebrauch	Seite	6
Bedienelemente	Seite	6
Technische Daten	Seite	6

Sicherheit

Wichtige Sicherheitshinweise	Seite	6
------------------------------------	-------	---

Bedienung

Vor dem ersten Gebrauch	Seite	7
Aufladen	Seite	8
Wichtige Hinweise zum Akku	Seite	8
Zusammensetzen	Seite	8
Gebrauch	Seite	8

Reinigung

Auswechseln und Reinigung des Staubfilters	Seite	9
--	-------	---

Entsorgen

Entsorgung der Batterien	Seite	9
Entsorgen	Seite	9

Informationen

Service	Seite	9
Konformitätserklärung / Hersteller	Seite	10

Akku-Handstaubsauger KH 280

Einleitung

Sehr geehrter Kunde,

Unsere Produkte sind ausgelegt, um höchste Ansprüche an Qualität, Funktionalität und Design zu erfüllen. Wir hoffen, dass Sie mit Ihrem neuen „Lervia“-Gerät viel Freude haben werden.

Bestimmungsgemäßer Gebrauch

Der Akku-Staubsauger darf nur zum Saugen von trockenen Oberflächen bzw. trockenem Sauggut eingesetzt werden. Menschen oder Tiere dürfen mit diesem Gerät nicht abgesaugt werden.

Jede andere Verwendung oder Veränderung des Gerätes gilt als nicht bestimmungsgemäß und birgt erhebliche Unfallgefahren.

Der Hersteller haftet nicht für Schäden, die durch nicht bestimmungsgemäßen Gebrauch oder falsche Bedienung verursacht werden.

Nicht für gewerblichen Einsatz.

Bedienelemente

- ① Vorderdüse/Staubbehälter
- ② Staubfilter
- ③ Staubbehälter-Entriegelungsknopf
- ④ Batteriekapazitätsanzeige
- ⑤ Ladekontrollleuchte
- ⑥ Ein-/Ausschalter
- ⑦ Gehäuse
- ⑧ Ladestation
- ⑨ AC-Netzgerät
- ⑩ Fugendüse

- ⑪ Kleine Bürste
- ⑫ Batteriefachdeckel

Hinweis: Der schnurlose Akku-Staubsauger Modell KH 280 wird mit nicht geladenen Batterien geliefert.

Vor dem ersten Gebrauch des Gerätes sind die Batterien zunächst für 24 Stunden zu laden.

Technische Daten

Nennspannung: 230 V~ 50 Hz (Netzgerät)
Nennspannung: Gleichstrom (DC),
6 V / 4,2 Ah (Akku)

Sicherheit



Wichtige Sicherheitshinweise

Um Lebensgefahr durch elektrischen Schlag zu vermeiden:

- Laden bzw. verwenden Sie dieses Gerät nicht im Freien.
- Den Handstaubsauger niemals gebrauchen, wenn Kabel, Stecker oder Gehäuse beschädigt sind.
- Senden Sie defekte Geräte an die entsprechende Servicestelle bzw. lassen Sie Reparaturen nur von einer Fachwerkstatt durchführen. Öffnen Sie unter keinen Umständen selbst das Gerät. Eingriffe, die nicht durch eine autorisierte Servicestelle vorgenommen wurden können Ihre Gesundheit gefährden.
- Überzeugen Sie sich vor dem Einschalten des Staubsaugers, dass die in den technischen Daten des Gerätes verzeichnete Spannung der Netzspannung entspricht.

- Fassen Sie den Stecker oder das Gerät nicht mit nassen oder feuchten Händen an.
- Verwenden Sie das Netzgerät nicht mit einem Verlängerungskabel. Verbinden Sie das Netzgerät direkt mit einer elektrischen Steckdose. Verwenden Sie das Gerät nur mit der angegebenen Stromspannung.

Um Verletzungsgefahr zu vermeiden:

- Wechseln Sie keine Zubehörteile aus, wenn das Gerät in Betrieb ist.
- Benutzen Sie den Handstaubsauger nicht zum Absaugen von spitzen Gegenständen oder Glasscherben.
- Niemals brennende Streichhölzer, glimmende Asche oder Zigarettenstummel aufsaugen.
- Gebrauchen Sie den Handstaubsauger nicht zum Aufsaugen von chemischen Produkten, Steinstaub, Gips, Zement, oder anderen ähnlichen Partikeln.
- Dieser Handstaubsauger ist nur für trockene Oberflächen geeignet. Das Gerät ist nicht für Schaum, Wasser, entflammare und explosive Stoffe oder andere Flüssigkeiten geeignet.
- Lagern Sie das Gerät immer in geschlossenen Räumen. Um Unfälle zu verhindern, bewahren Sie das Gerät nach Gebrauch an einem trockenen Ort auf.
- Unter extremen Bedingungen können Leckagen an den Batteriezellen auftreten. Bei Kontakt der Flüssigkeit mit Haut oder Augen ist die betreffende Stelle sofort mit sauberem Wasser aus- bzw. abzuspülen. Suchen Sie einen Arzt auf.

So verhalten Sie sich sicher:

- **Vorsicht!** Halten Sie Kinder von Anschlussleitung und Gerät fern. Kinder unterschätzen häufig die Gefahren von Elektrogeräten.
- Verwenden Sie nur Zubehörteile, die vom Hersteller empfohlen werden.
- Das Kabel der Ladestation darf nicht für

andere Zwecke benutzt werden. Tragen Sie die Ladestation oder das Netzgerät niemals am Kabel. Ziehen Sie nicht am Kabel, wenn Sie das Gerät verstellen wollen.

- Fassen Sie immer den Netzstecker an, um das Gerät von der Stromversorgung zu trennen.
- Achten Sie unbedingt darauf, dass Sie den Handstaubsauger nicht neben Heizkörpern, Backöfen oder anderen erhitzten Geräten oder Flächen abstellen.
- Achten Sie immer darauf, dass die Lüftungsschlitze frei sind. Ein blockierter Luftkreislauf kann zur Überhitzung und Beschädigung des Gerätes führen.
- Dieses Produkt enthält wiederaufladbare Bleibatterien. Werfen Sie die Batterien nicht ins Feuer und setzen Sie sie nicht hohen Temperaturen aus, da sie sonst bersten können.
- Üben Sie besondere Sorgfalt aus, wenn Sie den Staubsauger auf Treppen benutzen.
- Benutzen Sie den Handstaubsauger nicht ohne eingesetzten Staubfilter.
- Benutzen Sie das Netzgerät nicht für ein anderes Produkt und versuchen Sie nicht, dieses Gerät mittels einer anderen Ladestation aufzuladen. Verwenden Sie nur die mit diesem Gerät gelieferte Ladestation.

Bedienung

Vor dem ersten Gebrauch

1. Der schnurlose Akku-Staubsauger wird mit wiederaufladbaren Blei-Gel-Batterien betrieben. Bevor Sie den Staubsauger zum ersten Mal verwenden, müssen die Batterien für mindestens 24 Stunden geladen werden.
2. Die Akkuzellen erreichen ihre volle Kapazität nach einer Aufladezeit von 24 Stunden.

Der Akku-Staubsauger kann bei voll geladenen Akkus für die gesamte Betriebszeit benutzt werden. Leuchtet bei Betrieb des Akku-Staubsaugers nur noch eine LED auf, so zeigt dieses eine niedrige Batteriekapazität an. Das Gerät sollte dann wieder aufgeladen werden.

Aufladen

1. Stellen Sie die Ladestation ⑧ neben eine elektrische Stromversorgung und stecken Sie den Stecker ein.
2. Setzen Sie das Gerät in die Ladestation ⑧. Die Ladekontrollleuchte ⑤ leuchtet rot auf, um anzuzeigen, dass das Gerät ordnungsgemäß auf der Ladestation sitzt und der Ladevorgang beginnt.

Hinweis: Vergewissern Sie sich, dass sich der Ein-/Ausschalter ⑥ in Aus-Stellung befindet, bevor mit dem Laden begonnen wird.

Wichtig:

- Setzen Sie das Gerät erst in die Ladestation ⑧ zurück, wenn nur noch eine Leuchtdiode der Batteriekapazitätsanzeige ④ aufleuchtet.

Wichtige Hinweise zum Akku

- Im Falle eines defekten Akkus wenden Sie sich direkt an unsere Service-Stelle. Die zuständige Service-Stelle Ihres Landes entnehmen Sie bitte der beigefügten Garantiekarte.
- Schicken Sie nicht das komplette Gerät, sondern nur den funktionsuntüchtigen Akku ein.

Entnehmen Sie die Batterien wie in Abb. A gezeigt.

Zusammensetzen

Hinweis: Achten Sie darauf, dass der Staubfilter ② immer eingesetzt ist, bevor Sie das Gerät verwenden.

1. Um die Vorderdüse ① zu öffnen, drücken Sie den Staubbehälter-Entriegelungsknopf ③ und nehmen Sie die Vorderdüse ① ab. Vergewissern Sie sich, dass der Staubfilter eingesetzt ist und schieben Sie die Vorderdüse ① wieder auf.
2. Wird die Fugendüse ⑩ oder die kleine Bürste ⑪ benötigt, so setzen sie diese in die Saugöffnung an der Vorderdüse ① ein.

Gebrauch

1. Nehmen Sie den Staubsauger aus der Ladestation ⑧ heraus.
2. Um das Gerät zu betreiben, schieben Sie den Ein-/Ausschalter ⑥ in die Ein-Stellung.
3. Nach Gebrauch schieben Sie den Ein-/Ausschalter ⑥ in die Aus-Stellung.
4. Die kleine Bürste ⑪ und die Fugendüse ⑩ werden benutzt, um enge, schwer zu erreichende Stellen zu reinigen.
5. Leuchten alle 4 Dioden der Batteriekapazitätsanzeige auf, sind die Akkus voll geladen. Je weniger der 4 LED leuchten, desto geringer ist die Batteriekapazität, wobei das Gerät jedoch weiter betrieben werden kann.

Wichtig:

Leuchtet bei Betrieb des Akku-Staubsaugers nur noch eine LED auf, so zeigt dieses eine niedrige Batteriekapazität an. Das Gerät sollte dann wieder aufgeladen werden.

Reinigung

Auswechseln und Reinigung des Staubfilters

Um beste Ergebnisse zu erzielen, leeren Sie den Staubbehälter ① und reinigen Sie den Staubfilter ② nach jedem Gebrauch.

1. Um die Vorderdüse ① zu öffnen, drücken Sie den Staubbehälter-Entriegelungsknopf ③ und nehmen Sie den Staubbehälter ① ab.
2. Nehmen Sie den Staubfilter ② heraus.
3. Entleeren Sie den Staub aus dem Staubbehälter ①.
4. Spülen Sie den Staubfilter ② in kaltem Wasser aus und warten Sie, bis dieser wieder vollständig trocken ist, bevor Sie ihn wieder in den Staubbehälter ① einsetzen.
5. Setzen Sie den Filter ② wieder vorsichtig in den Staubbehälter ① ein. Verwenden Sie den Staubsauger niemals ohne eingesetzten Staubfilter ②.
6. Setzen Sie die Vorderdüse wieder auf.

Achtung: Die Saugöffnung muss jederzeit frei und nicht verstopft sein. Verstopfungen führen zu Überhitzung und Beschädigungen des Motors.

Entsorgen

Entsorgung der Batterien

1. Der Staubsauger wird mit Blei-Gel-Batterien betrieben, die ordnungsgemäß entsorgt werden müssen.
2. Wenn die Batterien nicht mehr aufgeladen

werden können, nehmen Sie diese aus dem Gerät heraus (Abb. A).

3. Nehmen Sie die Batterien aus dem Gerät heraus, indem Sie den Batteriefachdeckel an der Unterseite des Staubsaugers abschrauben (Abb. A).
4. Nehmen Sie die Batterien nur heraus, wenn sie entsorgt werden müssen.
5. Führen Sie alte Batterien dem Recycling-System zu. Beachten Sie die in Ihrem Land gültigen Gesetze und Vorschriften für die Entsorgung.

Wichtig: Setzen Sie ausschließlich Blei-Gel-Batterien ein. Der Einsatz anderer Batterien führt zu Beschädigungen des Gerätes.

Entsorgen

Die Verpackung besteht zu 100% aus umweltfreundlichen Materialien, die Sie über die örtlichen Recyclingstellen entsorgen können. Über Entsorgungsmöglichkeiten für ausgediente Haushaltsgeräte informieren Sie sich bitte bei Ihrer Gemeinde- oder Stadtverwaltung.

Informationen

Service

Die zuständige Servicestelle Ihres Landes entnehmen Sie bitte der Garantiekarte.

Konformitätserklärung

Wir, Kompernaß Handelsgesellschaft mbH,
Burgstr. 21, D-44867 Bochum, Germany,
erklären hiermit für dieses Produkt die Überein-
stimmung mit folgenden EG-Richtlinien:

EG-Niederspannungsrichtlinie
73/23/EEC, 93/68/EEC

Elektromagnetische Verträglichkeit
89/336/EEC, 92/31/EEC:
EN 55014-2, EN 55014-1,
EN 61000-3-2, EN 61000-3-3

Typ:
Akku-Handstaubsauger KH 280

Bochum, 30.06.2004



Hans Kompernaß
- Geschäftsführer -

Änderungen vorbehalten.

Εισαγωγή

Αξιότιμη πελάτη,	Σελίδα 12
Προδιαγραφόμενη χρήση	Σελίδα 12
Εξοπλισμός	Σελίδα 12
Τεχνικά χαρακτηριστικά	Σελίδα 12

Ασφάλεια

Σημαντικές υποδείξεις ασφαλείας	Σελίδα 12
---------------------------------------	-----------

Χειρισμός

Πριν από την πρώτη χρήση	Σελίδα 14
Φόρτιση	Σελίδα 14
Σημαντικές υποδείξεις σχετικά με την μπαταρία	Σελίδα 14
Συναρμολόγηση	Σελίδα 14
Χρήση	Σελίδα 15

Καθαρισμός

Αντικατάσταση και καθαρισμός του φίλτρου σκόνης	Σελίδα 15
---	-----------

Απόρριψη

Απόρριψη των μπαταριών	Σελίδα 16
Απόρριψη	Σελίδα 16

Πληροφορίες

Εξυπηρέτηση πελατών	Σελίδα 16
Δήλωση συμμόρφωσης	Σελίδα 16

Σκούπα χειρός με συσσωρευτή KH 280

Εισαγωγή

Αξιότιμε πελάτη,

Τα προϊόντα μας έχουν σχεδιαστεί έτσι, ώστε να ανταποκρίνονται σε υψηλές ποιοτικές, λειτουργικές και αισθητικές απαιτήσεις. Ελπίζουμε ότι η χρήση της νέας σας συσκευής “Lervia” θα είναι μια ευχαρίστηση για σας.

Προδιαγραφόμενη χρήση

Η επαναφορτιζόμενη ηλεκτρική σκούπα προορίζεται μόνο για τον καθαρισμό στεγνών επιφανειών ή στεγνού υλικού που απορροφείται. Δεν επιτρέπεται η χρήση της συσκευής πάνω σε ανθρώπους ή ζώα.

Οποιαδήποτε άλλη χρήση ή μετατροπή της συσκευής θεωρείται ως μη προσηκουσα και ενέχει σημαντικούς κινδύνους ατυχήματος.

Ο κατασκευαστής δεν φέρει καμία ευθύνη για βλάβες, οι οποίες προκλήθηκαν από μη προσηκουσα χρήση ή εσφαλμένο χειρισμό της συσκευής.

Η συσκευή δεν προορίζεται για επαγγελματική χρήση.

Εξοπλισμός

- ① Εμπρόσθιο στόμιο / Περιέκτης σκόνης
- ② Φίλτρο σκόνης
- ③ Κουμπί απασφάλισης περιέκτη σκόνης
- ④ Ένδειξη χωρητικότητας μπαταρίας
- ⑤ Λυχνία ελέγχου φόρτισης

- ⑥ Διακόπτης Εντός/Εκτός
- ⑦ Περιβλήμα
- ⑧ Φορτιστής
- ⑨ Τροφοδοτικό AC
- ⑩ Στόμιο για αρμούς
- ⑪ Μικρή βούρτσα
- ⑫ Καπάκι θήκης μπαταριών

Υπόδειξη: η σκούπα χωρίς καλώδιο με συσσωρευτή, μοντέλο KH 280 παραδίδεται με μη φορτισμένες μπαταρίες. Πριν από την πρώτη χρήση της συσκευής πρέπει οι μπαταρίες να φορτιστούν για 24 ώρες.

Τεχνικά χαρακτηριστικά

Ονομαστική τάση: 230 V~ 50 Hz
(τροφοδοτικό)

Ονομαστική τάση: Συνεχές ρεύμα (DC),
6 V / 4,2 Ah
(συσσωρευτής)

Ασφάλεια



Σημαντικές υποδείξεις ασφαλείας

Για την αποφυγή κινδύνου ηλεκτροπληξίας:

- Μην επαναφορτίζετε και μη χρησιμοποιείτε τη συσκευή στο ύπαιθρο.
- Σε καμία περίπτωση μη χρησιμοποιείτε την ηλεκτρική σκούπα χειρός αν το καλώδιο, το φως ή το περιβλήμα έχουν υποστεί ζημία.
- Αποστέλλετε τις ελαττωματικές συσκευές στις αντίστοιχες υπηρεσίες σέρβις και αναθέτετε τις επισκευές μόνο σε εξειδικευμένο συνεργείο.

- Σε καμία περίπτωση μην ανοίγετε εσείς οι ίδιοι τη συσκευή. Επεμβάσεις που δεν έχουν γίνει από εξουσιοδοτημένη υπηρεσία σέρβις μπορούν να βλάψουν την υγεία σας.
- Βεβαιωθείτε πριν την ενεργοποίηση της ηλεκτρικής σας σκούπας, ότι η τάση που αναφέρεται στα τεχνικά χαρακτηριστικά της συσκευής συμφωνεί με την τάση του ηλεκτρικού δικτύου.
- Ποτέ μην πιάνετε το φις ή τη συσκευή με βρεγμένα ή με υγρά χέρια.
- Μη χρησιμοποιείτε το τροφοδοτικό με καλώδιο επέκτασης. Συνδέετε πάντοτε το τροφοδοτικό απευθείας στην πρίζα.
- Χρησιμοποιείτε τη συσκευή μόνο με την τάση που αναγράφεται στην πινακίδα τύπου.

Για την αποφυγή του κινδύνου ρευματισμού:

- Μην επιχειρείτε να αντικαταστήσετε εξαρτήματα όταν η συσκευή βρίσκεται σε λειτουργία.
- Μη χρησιμοποιείτε την ηλεκτρική σκούπα χειρός για την απορρόφηση αιχμηρών αντικειμένων ή θραυσμάτων γυαλιού.
- Μη χρησιμοποιείτε ποτέ τη συσκευή για να απορροφήσετε αναμμένα σπύρα, στάχτη που σιγοκαίει ή αποσίγαρα.
- Μη χρησιμοποιείτε ποτέ την ηλεκτρική σκούπα για την απορρόφηση χημικών προϊόντων, σκόνη πέτρας, γύψου, τσιμέντου ή άλλων παρόμοιων σωματιδίων.
- Η ηλεκτρική αυτή σκούπα χειρός ενδείκνυται μόνο για στεγνές επιφάνειες. Δεν είναι κατάλληλη για την απορρόφηση αφρού, νερού, εύφλεκτων ή εκρηκτικών ουσιών ή άλλων υγρών.
- Αποθηκεύετε τη συσκευή πάντοτε σε κλειστούς χώρους. Για τη αποφυγή ατυχημάτων φυλάσσετε τη συσκευή μετά

τη χρήση σε ξηρό μέρος.

- Υπό ακραίες καταστάσεις μπορεί να προκληθούν διαρροές στις μπαταρίες. Σε περίπτωση επαφής με το δέρμα ή τα μάτια ξεπλύνετε αμέσως με καθαρό νερό. Αναζητήστε τη βοήθεια γιατρού.

Εφαρμόστε τις ακόλουθες οδηγίες για την ασφάλειά σας:

- **Προσοχή!** Κρατήστε τα παιδιά μακριά από τη συσκευή και το καλώδιο σύνδεσης. Συχνά τα παιδιά υποτιμούν τους κινδύνους που προέρχονται από ηλεκτρικές συσκευές.
- Χρησιμοποιείτε μόνο εξαρτήματα που συνιστώνται από τον κατασκευαστή.
- Δεν επιτρέπεται η χρήση του καλωδίου του φορτιστή για κάποιον άλλο σκοπό. Μη χρησιμοποιείτε ποτέ το καλώδιο για τη μεταφορά του σταθμού φόρτισης ή του τροφοδοτικού. Μην τραβάτε από το καλώδιο όταν θέλετε να μετατοπίσετε τη συσκευή.
- Για να αποσυνδέσετε τη συσκευή από την τροφοδοσία ρεύματος τραβάτε πάντοτε από το φις.
- Προσέξτε οπωσδήποτε να μην εναποθέτετε την ηλεκτρική σκούπα χειρός δίπλα σε σώματα θέρμανσης, φούρνους ή άλλες θερμαινόμενες συσκευές ή επιφάνειες.
- Προσέχετε ώστε τα πτερύγια εξαερισμού να είναι πάντα ελεύθερα. Ένα φραγμένο κύκλωμα αέρα μπορεί να οδηγήσει σε υπερθέρμανση και καταστροφή της συσκευής.
- Το προϊόν αυτό περιλαμβάνει επαναφορτιζόμενες μπαταρίες. Μην πετάτε τις μπαταρίες στη φωτιά και μην τις εκθέτετε σε υψηλές θερμοκρασίες, διότι υπάρχει κίνδυνος ρήξης.
- Να είστε ιδιαίτερα προσεκτικοί κατά τη

χρήση της συσκευής πάνω σε σκάλες.

- Μη χρησιμοποιείτε τη συσκευή χωρίς τοποθετημένο φίλτρο σκόνης.
- Μη χρησιμοποιείτε το τροφοδοτικό για κάποιο άλλο προϊόν και μην επιχειρείτε να φορτίσετε τη συσκευή μέσω ξένου σταθμού φόρτισης. Χρησιμοποιείτε τη συσκευή μόνο με τον παρεχόμενο σταθμό φόρτισης.

Χειρισμός

Πριν από την πρώτη χρήση

1. Η επαναφορτιζόμενη ηλεκτρική σκούπα χωρίς καλώδιο λειτουργεί με επαναφορτιζόμενες μπαταρίες Pb gel. Πριν την πρώτη χρήση της ηλεκτρικής σκούπας, πρέπει να φορτίσουν οι μπαταρίες για τουλάχιστον 24 ώρες.
2. Η μέγιστη χωρητικότητα φόρτισης των μπαταριών επιτυγχάνεται μετά από χρονικό διάστημα φόρτισης 24 ωρών. Με πλήρης φορτισμένες μπαταρίες η επαναφορτιζόμενη ηλεκτρική σκούπα μπορεί να χρησιμοποιηθεί για ολόκληρο το χρονικό διάστημα λειτουργίας. Αν κατά τη λειτουργία της σκούπας ανάβει μόνο μία φωτοдиодος (LED), τότε αυτό σημαίνει ότι η χωρητικότητα της μπαταρίας βρίσκεται σε χαμηλό επίπεδο. Η συσκευή θα πρέπει τότε να φορτιστεί και πάλι.

Φόρτιση

1. Τοποθετήστε το σταθμό φόρτισης ② δίπλα από μία παροχή ρεύματος και βάλτε το φως στην πρίζα.
2. Τοποθετήστε τη συσκευή στο σταθμό φόρτισης ③. Η λυχνία ελέγχου φόρτισης ⑤

ανάβει με κόκκινο φως ως ένδειξη ότι η συσκευή έχει τοποθετηθεί σωστά στο σταθμό φόρτισης και ότι η διαδικασία φόρτισης έχει ξεκινήσει.

Υπόδειξη: Πριν ξεκινήσετε τη φόρτιση, βεβαιωθείτε ότι ο διακόπτης ενεργοποίησης / απενεργοποίησης ⑥ βρίσκεται στη θέση OFF.

Σημαντικό!

- Τοποθετήστε τη συσκευή πίσω στο σταθμό φόρτισης ③, μόνον εφόσον ανάβει μόνο μία φωτοдиодο της ένδειξης χωρητικότητας μπαταρίας ④.

Σημαντικές υποδείξεις σχετικά με την μπαταρία

- Σε περίπτωση που η μπαταρία παρουσιάζει βλάβη απευθυνθείτε απευθείας στο κέντρο εξυπηρέτησης πελατών. Για να ενημερωθείτε σχετικά με το εξουσιοδοτημένο κέντρο εξυπηρέτησης της χώρας σας, συμβουλευθείτε την κάρτα εγγύησης.
- Μην αποστείλετε ολόκληρη τη συσκευή, αλλά μόνο την εσφαλμένη μπαταρία.

Αφαιρέστε τις μπαταρίες όπως απεικονίζεται στην εικ. Α.

Συναρμολόγηση

Υπόδειξη: προσέξτε ώστε το φίλτρο σκόνης ② να είναι πάντα τοποθετημένο πριν χρησιμοποιήσετε τη συσκευή.

1. Για να ανοίξετε το εμπρόσθιο στόμιο ① πατήστε το κουμπί απασφάλισης του περιέκτη σκόνης ③ και βγάλτε το εμπρόσθιο στόμιο ①. Βεβαιωθείτε πως

το φίλτρο σκόνης είναι τοποθετημένο και τοποθετήστε και πάλι το εμπρόσθιο στόμιο ①.

2. Αν χρειαστείτε το στόμιο για τους αρμούς ⑩ ή τη μικρή βούρτσα ⑪, τοποθετήστε τα στο άνοιγμα αναρρόφησης που βρίσκεται στο εμπρόσθιο στόμιο ①.

Χρήση

1. Βγάλτε τη σκούπα από το φορτιστή ⑧.
2. Για να λειτουργήσετε τη συσκευή, φέрте το διακόπτη Εντός/Εκτός ⑥ στη θέση Εντός.
3. Μετά τη χρήση φέрте το διακόπτη Εντός/Εκτός ⑥ στη θέση Εκτός.
4. Η μικρή βούρτσα ⑪ και το στόμιο για τους αρμούς ⑩ χρησιμοποιούνται για τον καθαρισμό στενών και δύσκολα προσβάσιμων σημείων.
5. Αν ανάβουν και οι 4 φωτοдиодοι της ένδειξης χωρητικότητας μπαταρίας, τότε οι συσσωρευτές είναι πλήρως φορτισμένοι. Όσο λιγότερες από τις 4 φωτοдиодοι (LED) ανάβουν, τόσο μικρότερη είναι η χωρητικότητα των μπαταριών, η συσκευή μπορεί ωστόσο να συνεχίσει να λειτουργεί.

ΣΗΜΑΝΤΙΚΟ:

Αν κατά τη λειτουργία της σκούπας ανάβει μόνο μία φωτοдиодος (LED), τότε αυτό σημαίνει ότι η χωρητικότητα της μπαταρίας βρίσκεται σε χαμηλό επίπεδο. Η συσκευή θα πρέπει τότε να φορτιστεί και πάλι.

Καθαρισμός

Αντικατάσταση και καθαρισμός του φίλτρου σκόνης

Για την επίτευξη καλύτερων αποτελεσμάτων, αδειάστε τον περιέκτη σκόνης ① και καθαρίστε το φίλτρο σκόνης ② μετά από κάθε χρήση.

1. Για να ανοίξετε το εμπρόσθιο στόμιο ①, πατήστε τα κουμπιά απασφάλισης του περιέκτη σκόνης ③ και αφαιρέστε τον περιέκτη σκόνης ①.
2. Αφαιρέστε το φίλτρο σκόνης ②.
3. Αδειάστε τη σκόνη από τον περιέκτη σκόνης ①.
4. Ξεπλύνετε το φίλτρο σκόνης ② με κρύο νερό και περιμένετε μέχρι να στεγνώσει τελειώς προτού το τοποθετήσετε και πάλι στον περιέκτη σκόνης ①.
5. Επανατοποθετήστε προσεχτικά το φίλτρο b στον περιέκτη σκόνης ①. Μη χρησιμοποιείτε ποτέ τη σκούπα χωρίς να είναι τοποθετημένο το φίλτρο σκόνης ②.
6. Επανατοποθετήστε το εμπρόσθιο στόμιο.

ΠΡΟΣΟΧΗ:

το άνοιγμα αναρρόφησης πρέπει να είναι πάντα ελεύθερο και όχι φραγμένο.

Οι εμφράξεις προκαλούν υπερθέρμανση και βλάβες στον κινητήρα.

Απόρριψη

Απόρριψη των μπαταριών

1. Η σκούπα λειτουργεί με μπαταρίες Gel μολύβδου, οι οποίες πρέπει να απορρίπτονται κατά προσήκοντα τρόπο.
2. Όταν οι μπαταρίες δεν μπορούν πλέον να επαναφορτιστούν, βγάλτε τις από τη συσκευή και φροντίστε για την προσήκουσα απόρριψή τους. (εικ. Α)
3. Για να αφαιρέσετε τις μπαταρίες από τη συσκευή ξεβιδώστε το καπάκι της θήκης μπαταριών στην κάτω πλευρά της σκούπας. (εικ. Α)
4. Αφαιρέστε τις μπαταρίες μόνον εφόσον θέλετε να τις πετάξετε.
5. Οδηγήστε τις παλιές μπαταρίες στο σύστημα ανακύκλωσης. Τηρήστε την ισχύουσα στη χώρα σας νομοθεσία και τις ισχύουσες προδιαγραφές για την απόρριψη.

Σημαντικό: χρησιμοποιείτε αποκλειστικά και μόνο μπαταρίες Gel μολύβδου. Η χρήση άλλων μπαταριών μπορεί να προκαλέσει βλάβες στη συσκευή.

Απόρριψη

Η συσκευασία αποτελείται αποκλειστικά από οικολογικά υλικά. Η απόρριψη μπορεί να πραγματοποιηθεί στα τοπικά δοχεία ανακύκλωσης. Σχετικά με τις δυνατότητες απόρριψης χρησιμοποιημένων οικιακών συσκευών ενημερωθείτε από την κοινότητα ή το δήμο σας.

Πληροφορίες

Εξυπηρέτηση πελατών

Για να ενημερωθείτε σχετικά με το εξουσιοδοτημένο κατάστημα σέρβις της χώρας σας, συμβουλευθείτε την κάρτα εγγύησης.

Δήλωση συμμόρφωσης

Εμείς, Kompernaß Handelsgesellschaft mbH, Burgstr. 21, D-44867 Bochum, Germany, δηλώνουμε με το παρόν την ισοδυναμία του προϊόντος αυτού με τις ακόλουθες κατευθυντήριες γραμμές της Ευρωπαϊκής Κοινότητας:

**Κατευθυντήρια γραμμή της ΕΚ
περί χαμηλής ηλεκτρικής τάσης
73/23/ΕΕΚ, 93/68/ΕΕΚ**

**Ηλεκτρομαγνητικός συμβιβασμός
89/336/ΕΕΚ, 92/31/ΕΕΚ:**
EN 55014-2, EN 55014-1,
EN 61000-3-2, EN 61000-3-3

Τύπος/Όνομασία εργαλείου:

Σκούπα χειρός με συσσωρευτή KH 280

Bochum, 30.06.2004



Hans Kompernaß
- Διευθυντής καταστήματος -

Με την επιφύλαξη τυχόν τροποποιήσεων.

Johdanto

Arvoisa asiakas,	Sivu	18
Määräysten mukainen käyttö	Sivu	18
Laiteosien selitys	Sivu	18
Tekniset tiedot	Sivu	18

Turvallisuus

Tärkeitä turvallisuusohjeita	Sivu	18
------------------------------------	------	----

Käyttö

Ennen ensimmäistä käyttöä	Sivu	19
Lataaminen	Sivu	19
Tärkeitä akkua koskevia ohjeita	Sivu	20
Kokoonpano	Sivu	20
Käyttö	Sivu	20

Puhdistus

Pölysuodattimen vaihto ja puhdistus	Sivu	20
---	------	----

Hävittäminen

Akkujen käytöstäpoisto	Sivu	21
Hävittäminen	Sivu	21

Tietoja

Asiakaspalvelu	Sivu	21
Yhdenmukaisuus selvitys	Sivu	21

Akku-käsi­pöly­nimuri KH 280

Johdanto

Arvoisa asiakas,

Tuotteemme on suunniteltu täyttämään suurimmat laadulle, toiminnalle ja muotoilulle asetetut vaatimukset. Toivomme, että sinulla on paljon iloa uudesta „Lervia“-laitteestasi.

Määräysten mukainen käyttö

Akkupölynimuria saa käyttää vain kuivalta pinnalta imuroimiseen, esim. imemään kuivaa, hienoa pölyjätettä. Tällä laitteella ei saa imuroida ihmisiä tai eläimiä. Kaikki muu käyttö tai laitteen muuttaminen on määräysten vastaista ja aiheuttaa merkittävän tapaturmavaaran.

Valmistaja ei vastaa vahingoista, jotka aiheutuvat määräysten vastaisesta tai väärästä käytöstä.

Laitetta ei ole tarkoitettu ammattikäyttöön.

Laitteosien selitys

- ① etusuutin / pölysäiliö
- ② pölysuodatin
- ③ pölysäiliön avausnappiavausnappi
- ④ akkukapasiteetin näyttö
- ⑤ latauksen valvontalamppu
- ⑥ päälle-/pois-katkaisija
- ⑦ kuori
- ⑧ latausasema
- ⑨ AC-verkkolaite
- ⑩ rakosuutin
- ⑪ pieni harja
- ⑫ akkulokeron kansi

Huomautus: Johdotonta akku-pölynimuria tyyppi KH 280 ei toimiteta ladatuilla akuilla. Ennen laitteen ensimmäistä käyttöönotto­kertaa on akkuja ladattava ensiksi 24 tuntia.

Tekniset tiedot

Nimellisjännite: 230 V~ 50 Hz (Verkkolaite)
Nimellisjännite: Tasavirta (DC),
6 V / 4,2 Ah (akku)

Turvallisuus



Tärkeitä turvallisuusohjeita

Hengenvaarallisen sähköiskun välttämiseksi:

- Älä lataa tai käytä tätä laitetta ulkotilassa.
- Älä milloinkaan käytä käsi­pöly­nimuria, kun kaapeli, pistoke tai suojus on vahingoittunut.
- Lähetä viallinen laite vastaavaan huoltopisteeseen ja jätä korjaus vain ammattikorjaamon suoritettavaksi.
Älä missään olosuhteissa itse avaa laitetta. Toimenpiteet, joita pätevä huoltamo ei ole suorittanut, voivat vaarantaa terveytesi.
- Varmista ennen pölynimurin käynnistämistä, että annettu jännite vastaa laitteen teknisiä tietoja.
- Älä tartu pistokkeeseen tai laitteeseen märillä tai kosteilla käsillä.
- Älä käytä verkkolaitetta jatkokaapelilla. Yhdistä verkkolaite suoraan sähköpistorasiin. Käytä laitetta vain määrättyllä virran jännitteellä.

Loukkaantumisvaaran välttämiseksi:

- Älä vaihda mitään varusteita laitteen ollessa käynnissä.
- Älä käytä käsipölynimuria terävien kappaleiden tai lasinsirujen imuroimiseen.
- Milloinkaan ei saa imuroida palavia tikkuja, kytevää tuhkaa tai tupakantumppeja.
- Älä käytä käsipölynimuria kemiallisten tuotteiden, kuten kivipölyn, kipsin, sementin tai muiden samankaltaisten osasten imurointiin.
- Tämä käsipölynimuri on tarkoitettu vain kuiville pinnoille. Laitetta ei ole tarkoitettu vaahdolle, vedelle, tulenaroille tai räjähtäville aineille tai muille nesteille.
- Säilytä laitetta aina suljetuissa tilassa. Onnettomuuksien ehkäisemiseksi säilytä laite käytön jälkeen kuivassa paikassa.
- Ääriolosuhteissa akkukennossa voi esiintyä vuotoa. Jos iho tai silmät joutuvat kosketuksiin nesteen kanssa, kyseinen paikka on heti pestävä puhtaalla vedellä tai huuhdeltava. Hakeudu lääkäriin.

Näin käyttäytydät turvallisesti:

- **Varo!** Pidä lapset etäällä liittäjäohdosta ja kaukana laitteesta. Lapset aliarvioivat yleensä sähkölaitteiden vaaraa.
- Käytä vain tarvikkeita, joita valmistaja suosittelee.
- Latausaseman kaapelia ei saa käyttää muuhun tarkoitukseen. Älä milloinkaan kannata laturia tai verkkolaitetta kaapelista. Älä vedä kaapelista, kun haluat vaihtaa laitteen paikkaa.
- Tartu aina virtapistokkeeseen irrottaessasi laitetta virtalähteestä.
- Varmistu ehdottomasti siitä, ettet laita käsipölynimuria lämpöpatterin, paistinuunin tai muiden kuumentuneiden laitteiden tai pintojen viereen.
- Varmistu aina siitä, että ilmanvaihtoraot ovat vapaat. Tukkeutuma ilmankierrossa voi johtaa



ylikuumentumiseen ja laitteen vahingoittumiseen.

- Tämä tuote sisältää uudelleenladattavan lyijyakun. Älä heitä akkuja tuleen äläkä laita niitä korkeaan lämpötilaan, koska ne voivat muutoin hajjeta.
- Ole äärimmäisen huolellinen käyttäessäsi pölynimuria portaissa.
- Älä käytä käsipölynimuria ilman siihen laitettua pölynsuodatinta.
- Älä käytä toisen tuotteen verkkolaitetta, äläkä yritä ladata tätä laitetta toisen latausaseman avulla. Käytä vain tämän laitteen kanssa toimitettua laturia.

Käyttö**Ennen ensimmäistä käyttöä**

1. Langatonta akkupölynimuria käytetään uudelleenladattavilla lyijygeeliakuilla. Ennen kuin käytät pölynimuria ensimmäistä kertaa, akkua täytyy ladata vähintään 24 tuntia.
2. Akkukennot saavuttavat täyden kapasiteettinsa 24 tunnin latausajassa. Akku-pölynimuria voidaan käyttää täysin ladatuilla akuilla koko käyttöajan. Jos akku-pölynimuria käytettäessä palaa enää yksi LED, tämä tarkoittaa alhaista akkuvarausta. Laite tulee silloin ladata uudelleen.

Lataaminen

1. Aseta laturi  virtalähteen viereen ja laita pistoke pistorasiaan.
2. Aseta laite latausasemaan . Latauksen varoitusvalo  vilkkuu punaisena osoittaen, että laite on asianmukaisesti laturissa ja latausprosessi alkaa.

Ohje: Varmistu, että päälle-/pois -kytkin  on

poisasennossa ennen kuin lataaminen aloitetaan.

Tärkeää:

- Aseta laite takaisin latausasemaan ⑧ vasta, kun enää vain yksi akkukapasiteetin osoituksen valodiodi ④ palaa.

Tärkeitä akkua koskevia ohjeita:

- Käännä viallisen akun tapauksessa suoraan huoltopisteemme puoleen. Maassasi valtuutetun huoltopisteen saat selville oheisesta takuukortista.
- Älä lähetä koko laitetta, vaan ainoastaan toimintakelvoton akku.

Ota akku, kuten kuvassa A on esitetty.

Kokoonpano

Huomautus: Varmistaudu siitä, että pölysuodatin ② on asetettu aina paikalleen ennen kuin käytät laitetta.

1. Etusuuttimen ① avaamiseksi paina pölysäiliön avaamisnappia ③ ja ota etusuutin a pois. Varmistaudu, että pölysuodatin on asetettu paikalleen ja työnnä etusuutin ① jälleen paikalleen.
2. Jos tarvitaan rakosuutinta ⑩ tai pientä harjaa ⑪, niin aseta se etusuuttimen a imuaukkoon.

Käyttö

1. Ota pölynimuri latausasemasta ⑧.
2. Käynnistäaksesi laitteen työnnä Päälle-/Poiskytkin ⑥ asentoon Päälle.
3. Työnnä käytön jälkeen Päälle-/Poiskytkin ⑥ asentoon Pois.
4. Pientä harjaa ⑪ ja rakosuutinta ⑩ käytetään ahtaiden ja vaikeapääsyisten paikkojen puhdistamiseen.
5. Kun akkukapasiteetin näytön kaikki 4 LEDiä palavat, ovat akut täysin ladatut. Mitä heikommin 4 LEDiä palaa, sitä vähäisempi on akkujen kapasiteetti. Laitetta voi kuitenkin käyttää edelleen.

Tärkeää:

Jos akku-pölynimurissa palaa enää vain yksi LED, niin se osoittaa alhaisen akkukapasiteetin. Laite olisi ladattava silloin uudelleen.

Puhdiszus

Pölysuodattimen vaihto ja puhdistus

Saavuttaaksesi parhaimmat tulokset, tyhjennä pölysäiliö ① ja puhdistu pölysuodatin ② jokaisen käyttökerran jälkeen.

1. Etusuuttimen ① avaamiseksi paina pölysäiliön avaamisnappia ③ ja ota pölysäiliö ① pois.
2. Ota pölysuodatin ② pois.
3. Tyhjennä pöly pölysäiliöstä ①.
4. Huuhtelee pölysuodatin kylmässä vedessä ja odota kunnes se on aivan kuiva ennen kuin asetat sen jälleen pölysäiliöön ①.
5. Aseta suodatin b jälleen varovasti pölysäiliöön ①. Älä käytä pölynimuria koskaan

- ilman sisään asennettua pölysuodatinta ② .
6. Aseta etusuutin jälleen paikalleen.

Huomio: Imuaukon on oltava aina puhdas vapaa tukkeutumista. Tukkeumat aiheuttavat moottorin ylikuumentumisen ja vaurioita.

Hävittäminen

Akkujen käytöstäpoisto

1. Akku-pölynimuri toimii jälleenladattavilla lyijygeeli-akuilla, jotka on poistettava käytöstä asianmukaisesti.
2. Jos akkuja ei voi enää ladata, ota ne laitteesta ja huolehdi akkujen asianmukaisesta käytöstäpoistamisesta.
3. Ota akut laitteesta siten, että kierrät pölynimurin alapuolella olevan akkulokeron kannen irti.
4. Ota akut pois vain, jos ne on poistettava käytöstä.
5. Vie vanhat akut asianmukaiseen jätehuoltopisteeseen. Huomioi maassasi voimassa olevat jätehuoltolait ja -määräykset.

Tärkeää: Käytä vain lyijy-geeli-akkuja. Muiden akkujen käyttö johtaa laitteen vaurioitumiseen.

Hävittäminen

Pakkaus sisältää ainoastaan ympäristöystävällisiä materiaaleja. Se voidaan jättää paikallisiin kierrätysastioihin. Loppuunkuluneen laitteen hävittämismahdollisuuksista saat tietoa kunnan ja kaupungin viranomaisilta.

Tietoja

Asiakaspalvelu

Etsi asianomainen maassasi toimiva huoltopaikka takuukortista.

Yhdenmukaisuus selvitys

Me, Kompernaß Handelsgesellschaft mbH, Burgstr. 21, D-44867 Bochum, Deutschland, vakuutamme täten, että tämä tuote on yhdenmukainen seuraavien EU-direktiivien kanssa:

EU-pienjännitedirektiivi
73/23/EEC, 93/68/EEC

Sähkömagneettinen yhteensoveltuvuus:
89/336/EEC, 92/31/EEC:
EN 55014-2, EN 55014-1,
EN 61000-3-2, EN 61000-3-3

Tyyppi/Kuvaus:
Akku-käsipölynimuri KH 280

Bochum, 30.06.2004



Hans Kompernaß
- Toimitusjohtaja -

Muutosoikeus pidätetään.

Inledning

Bästa kund,	Sidan 24
Avsedd användning	Sidan 24
De olika delarna	Sidan 24
Tekniska data	Sidan 24

Säkerhet

Viktiga säkerhetsanvisningar	Sidan 24
------------------------------------	----------

Användning

Före första användning	Sidan 25
Ladda	Sidan 25
Viktiga anvisningar för batteriet	Sidan 26
Montering	Sidan 26
Användning	Sidan 26

Rengöring

Byta och rengöra dammfiltret	Sidan 26
------------------------------------	----------

Avfallshantering

Avfallshantering, batterier	Sidan 27
Avfallshantering	Sidan 27

Information

Service	Sidan 27
Konformitetsdeklaration	Sidan 27

Batteridrivna handdammsugare KH 280

Inledning

Bästa kund,

Våra produkter är konstruerade att uppfylla de högsta kraven på kvalitet, funktion och design. Vi hoppas Du kommer att mycket nöje med din nya "Lervia" mixer.

Avsedd användning

Den laddbara dammsugaren får endast användas för dammsugning av torra ytor resp. torrt material. Människor eller djur får inte dammsugas med denna apparat. Varje annan användning gäller som icke avsedd användning och kan medföra svåra olycksfallsrisker. Tillverkaren ansvarar inte för skador förorsakade av felaktig hantering eller icke avsedd användning. Endast avsett för privat bruk.

De olika delarna

- ① Främre munstycke/ dammbehållare
- ② Dammfilter
- ③ Låsknapp för dammbehållare
- ④ Batterikapacitetsindikering
- ⑤ Kontrollampa, laddning
- ⑥ PÅ/AV
- ⑦ Hus
- ⑧ Laddstation
- ⑨ Nätdel
- ⑩ Panelmunstycke
- ⑪ Liten borste
- ⑫ Batterifack, lock

Tips: Den sladdlösa batteridammsugaren Modell KH 280 levereras med icke laddade batterier. Batterierna måste laddas i 24 timmar före första användning.

Tekniska data

Märkspänning:	230 V ~ 50 Hz (nätdel)
Märkspänning:	Likström (DC), 6 V / 4.2 Ah (laddbart batteri)

Säkerhet



Viktiga säkerhetsanvisningar

Undvik personskador p.g.a. strömstötar

- Ladda och använd aldrig denna apparat utomhus.
- Använd aldrig dammsugaren om sladden, väggkontakten eller dammsugarhuset är skadat.
Kontakta kundtjänst när skador uppstår eller dammsugaren är defekt, låt endast behörig elektriker utföra reparationer.
Öppna under inga omständigheter dammsugaren inre. Ingrepp som inte utförs av behörig elektriker kan medföra svåra personskador.
- Kontrollera att spänningen stämmer överens med spänningen i ditt hem innan du startar dammsugaren.
- Rör aldrig kontakten eller dammsugaren med blöta eller fuktiga händer.
- Använd inte nätdelen med förlängningsladd. Anslut nätdelen direkt i ett uttag. Använd endast dammsugaren med angiven strömspänning.

Undvik svåra personskador

- Stäng dammsugaren innan du byter tillbehör.
- Använd inte dammsugaren för att suga upp spetsiga föremål eller glasskärvor/splitter.
- Dammsug aldrig upp brinnande tändstickor, glödande aska eller cigarettfimpar.
- Dammsugaren får inte användas för uppsugning av kemiska produkter, stendamm, gips, cement eller liknande ämnen.
- Denna dammsugare är endast lämpad för torra ytor. Dammsugaren får inte användas för skum, vatten, lättantändliga eller explosiva ämnen eller vätskor.
- Förvara handdammsugaren i slutet utrymme. Förvara dammsugaren på torr plats för att undvika olyckor.
- Under extrema omständigheter kan batterierna läcka. Spola med rent vatten om du får batterisyra på huden eller i ögonen. Kontakta läkare omedelbart.

Så här använder du apparaten på ett säkert sätt

- **Varning!** Håll mindre barn på avstånd. Mindre barn förstår inte farorna som lurar i samband med elektriska apparater.
- Använd endast av tillverkaren rekommenderade tillbehör.
- Laddstationens kabel får inte användas till annat än därför avsedd användning. Bär inte laddstationen eller nätdelen i sladden. Dra inte i kabeln för att dra ut kontakten.
- Nätkontakten måste dra ur vägguttaget helt och hållet för att strömtillförseln skall vara bruten.
- Förvara inte dammsugaren i närheten av värmelement, köksugn eller övrigt uppvärmda instrument eller ytor.
- Kontrollera alltid att luftöppningarna är rena. Ett blockerat luftsystem kan medföra överhettning och skador på dammsugaren.

- Denna produkt innehåller laddbara blybatterier. Kasta aldrig batterierna i eld. Undvik höga temperaturer annars kan batterierna spricka.
- Var extra försiktig när du dammsuger trappor.
- Använd inte handdammsugaren utan monterat dammfilter.
- Använd inte nätdelen tillsammans med annan produkt och ladda inte upp handdammsugaren med annan laddstation än sin egen. Använd endast dammsugaren med medlevererad laddstation.

Användning

Före första användning

1. Den sladdlösa batteridammsugaren används med laddbara bly-gel-batterier. Innan du använder dammsugaren första gången måste batterierna laddas minst 24 timmar.
2. Ackumulatorcellerna uppnår sin full kapacitet på 24 timmars laddningstid. Ackumulator-dammsugaren kan användas med fullt laddade ackumulatörer hela användningstiden. Om bara en LED lyser vid användning av ackumulator-dammsugaren, betyder detta en låg ackumulatorladdning. Apparaten måste då laddas upp igen.

Ladda

1. Placera laddstationen ④ bredvid ett uttag och sätt in elkontakten.
2. Sätt in dammsugaren i laddstationen ⑧. Kontrollampen ⑤ lyser röd, vilket betyder att dammsugaren sitter korrekt i laddstationen och laddningen har börjat.

Tips: Kontrollera att PÅ/AV-knappen ⑥ står i läge AV innan laddningen påbörjas.

Observera:

- Sätt in dammsugaren i laddstationen ⑧ när endast en lampa lyser i batteridisplayen ④ lyser.

Viktiga anvisningar för batteriet

- Vänligen vänd dig med förtroende till vår serviceverkstad om batterierna är trasigt. Adressen till ansvarig kundtjänst hittar du på garantikortet.
- Skicka inte in hela apparaten, endast de trasiga batterierna.

Ta ur batterierna enligt bild A.

Montering

Tips: Kontrollera att dammfiltret ② är monterat innan du använder dammsugaren.

1. Tryck på låsknappen ① för dammbehållaren för öppna det främre munstycket ③ och ta bort det främre munstycket ①. Kontrollera att dammfiltret är insatt och skjut tillbaka det främre munstycket ①.
2. Behöver du använda panelmunstycket ⑩ eller den lilla borsten ⑪, sätt in dem i sugöppningen på det främre munstycket ①.

Användning

1. Ta ur dammsugaren ur laddstationen ⑧.
2. Skjut PÅ/AV-knappen ⑥ till PÅ för att starta dammsugaren.
3. Skjut tillbaka PÅ/AV-knappen ⑥ till AV när du är färdig.

4. Den lilla borsten ⑪ och panelmunstycket ⑩ används för smala, svåråtkomliga ställen.
5. Om alla 4 lamporna lyser i batterikapacitetsindikeringen så är batterierna fulladdade. När batterikapaciteten sjunker, slocknar lamporna en efter en, du kan fortfarande använda dammsugaren.

Observera:

Lyser endast en lampa betyder detta låg batterikapacitet. Dammsugaren skall då laddas upp igen.

Rengöring

Byta och rengöra dammfiltret

Töm dammbehållaren a och rengör dammfiltret ② efter varje användning för att få bästa resultat.

1. Tryck på låsknappen a för dammbehållaren för att öppna det främre munstycket ② och ta bort dammbehållaren ①.
2. Ta ur dammfiltret ②.
3. Töm dammet ur dammbehållaren ①.
4. Spola av dammfiltret ② med kallt vatten och sätt tillbaka det i dammbehållaren ① när det är helt torrt.
5. Sätt in filtret ② försiktigt i dammbehållaren ①. Använd aldrig dammsugaren utan insatt dammfilter ②.
6. Sätt tillbaka det främre munstycket.

Obs: Sugöppningen måste alltid vara fri. Blockering medför överhettning och skador på motorn.

Avfallshantering

Avfallshantering, batterier

1. Dammsugaren används med bly-gel-batterier, som måste avfallshanteras enligt gällande föreskrifter.
2. När batterierna inte kan laddas upp längre, ta ur dem ur dammsugaren och avfallshantera korrekt.
3. Skruva upp locket till batterifacket på dammsugarens undersida.
4. Ta ur batterierna och avfallshantera.
5. Se till att batterierna hamnar i återvinnings-system. Följ gällande miljölagstiftning och föreskrifter.

Observera: Använd endast bly-gelbatterier. Användning av andra batterityper kan medföra skador.

Avfallshantering

Denna förpackning består uteslutande av miljövänligt material. Förpackningen kan tillföras lokala återvinningsstationer. Kontakta miljökontoret på din ort för vidare information om avfallshantering av defekt maskin.

Information

Service

Adressen till ansvarig kundtjänst hittar du på garantikortet.

Konformitetsdeklaration

Vi, Kompernaß Handelsgesellschaft mbH, Burgstr. 21, D-44867 Bochum, Tyskland, förklarar härmed att denna produkt överensstämmer med följande EU-riktlinjer:

EG lågspänningsdirektiv
73/23/EEC, 93/68/EEC

Elektromagnetisk kompatibilitet
89/336/EEC, 92/31/EEC:
EN 55014-2, EN 55014-1,
EN 61000-3-2, EN 61000-3-3

Typ/beteckning:
Batteridriven handdammsugare KH 280

Bochum, 30.06.2004



Hans Kompernaß
- Verkställande direktör -

Ändringar förbehålles.

Innledning

Forskriftsmessig bruk	Side	30
Betjeningselementer	Side	30
Tekniske data	Side	30

Sikkerhet

Viktige sikkerhetsanvisninger	Side	30
-------------------------------------	------	----

Betjening

Før første gangs bruk	Side	31
Opplading	Side	31
Viktige anvisninger	Side	32
for akkumulatører	Side	32
Montering	Side	32
Bruk	Side	32

Rengjøring

Bytte og rengjøring av støvfilteret	Side	32
---	------	----

Avfallshåndtering

Avfallshåndtering av batteriene	Side	33
Avfallshåndtering	Side	33

Opplysninger

Service	Side	33
Erklæring om samsvar	Side	33

Batteridrevet håndholdt støvsuger KH 280

Innledning

Kjære kunde

Våre produkter er konstruert med tanke på å oppfylle de strengeste kravene til kvalitet, funksjon og design. Vi håper at du vil få mye glede av din nye „Lervia“.

Forskriftsmessig bruk

Den håndholdte, batteridrevne støvsugeren må bare brukes på tørre overflater og suge tørt materiale. Den må ikke brukes til å suge noe fra mennesker eller dyr. All annen bruk og modifikasjoner av apparatet regnes som ikke forskriftsmessig og medfører betraktelige farer for ulykker. Produsenten er ikke ansvarlig for skader som skyldes ikke forskriftsmessig bruk eller feilaktig betjening. Ikke beregnet til industriell bruk.

Betjeningselementer

- ① Frontmunnstykke/støvbeholder
- ② Støvfiler
- ③ Støvbeholderens utløserknapp
- ④ Batteriindikator
- ⑤ Ladelampe
- ⑥ På-/Av bryter
- ⑦ Hus
- ⑧ Ladeapparat
- ⑨ Nettadapter
- ⑩ Fugemunnstykke
- ⑪ Liten børste
- ⑫ Batterideksel

Tips: Den ledningsfrie, batteridrevne støvsugeren, KH 280, leveres med ikke oppladet batteri. Før apparatet brukes første gang må batteriene først opplades i 24 timer.

Tekniske data

Merkespenning: 230 V ~ 50 Hz (Nettadapter)
Merkespenning: Likestrøm (DC), 6 V / 4,2 Ah (akkumulator)

Sikkerhet



Viktige sikkerhetsanvisninger

Slik unngås livsfarlig elektrisk støt:

- Apparatet må ikke opplades eller brukes utendørs.
- Bruk aldri den håndholdte støvsugeren når kabel, støpsel eller hus er skadet.
- Defekt utstyr må sendes til et autorisert serviceverksted, eller reparasjoner må overlates til et kvalifisert verksted. Det er ikke tillatt å selv åpne apparatet. Inngrep som ikke er gjort på et autorisert serviceverksted, kan medføre fare for helsen.
- Før tilkobling av støvsugeren må det sørges for at spenningen svarer til verdien som er oppgitt under tekniske data for nettspenning.
- Ta aldri på støpselet eller apparatet med våte eller fuktige hender.
- Bruk aldri apparatet sammen med en skjøteledning. Nettadapteren skal kobles direkte til et nettuttak. Apparatet må bare brukes ved den oppgitte nettspenningen.

For å unngå fare for personskader:

- Unngå å bytte tilbehør når apparatet er i drift.
- Bruk aldri den håndholdte støvsugeren til å suge opp spisse gjenstander eller glassbiter.
- Det må aldri suges brennende fyrstikker, glødende aske eller sigarettstumper.
- Bruk aldri den håndholdte støvsugeren til å suge kjemiske produkter, steinstøv, gips, sement eller liknende partikler.
- Denne håndholdte støvsugeren er bare beregnet til tørre overflater. Apparatet er ikke egnet til å suge skum, vann, brennbare og eksplosive stoffer eller noen væsker.
- Apparatet må alltid oppbevares et lukket rom. For å forebygge ulykker må apparatet oppbevares på et tørt sted etter bruken.
- Under ekstreme forhold kan det oppstå lek kasse på batteriets celler. Dersom batterivæskingen kommer i kontakt med hud eller øyne, må det aktuelle området straks skylles eller renses med rent vann. Søk legehjelp.

Slik oppnås størst mulig sikkerhet:

- **Forsiktig!** Hold barn borte fra nettlledningen og apparatet. Barn er som regel ikke oppmerksom på farene ved elektriske apparater.
- Bruk bare tilbehør som er anbefalt av produsenten.
- Ladeapparatets nettlledning må ikke brukes til andre formål. Ladeapparatet og nettadapteren må aldri bæres i ledningen. Bruk ikke ledningen til å dra apparatet når det skal flyttes.
- Hold alltid i nettstøpselet når apparatet skal kobles fra nettforsyningen.
- Sørg for at den håndholdte støvsugeren aldri settes i nærheten av varmeovner, komfyrer eller andre varmekilder og varme overflater.
- Sørg alltid for at ventilasjonsåpningen holdes fri. En blokkert ventilasjon kan føre til overoppheting og skader på apparatet.

- Dette produktet inneholder oppladbare blybatterier. Batteriene må ikke kasseres ved å kastes i ilden, og de må ikke utsettes for høye temperaturer, da de i så fall kan sprekke.
- Vær spesielt varsom når støvsugeren brukes i trapper.
- Bruk aldri den håndholdte støvsugeren uten montert støvfilter.
- Nettadapteren må ikke brukes sammen med andre produkter, og dette apparatet må ikke lades opp med et annet ladeapparat. Bruk bare det ladeapparatet som leveres sammen med dette apparatet.

Betjening**Før første gangs bruk**

1. Den ledningsfrie, batteridrevne støvsugeren drives av oppladbare bly-gel-batterier. Før støvsugeren brukes første gang må batteriene lades i minst 24 timer.
2. Akkumulatorcellene oppnår full kapasitet etter en ladetid på 24 timer. Akkumulatorstøvsugeren kan kjøres hele tiden med fullt oppladet akkumulator. Dersom det bare er én LED-lampe som lyser når akkumulatorstøvsugeren er i drift, så er dette et tegn på at batteriets kapasitet er sterkt redusert. Da må apparatet lades opp på nytt.

Opplading

1. Plassér ladeapparatet ⑧ i nærheten av et elektrisk nettuttak og stikk støpselet inn.
2. Sett apparatet i ladeapparatet ⑧. Ladelampen ⑤ lyser rødt for å vise at apparatet sitter korrekt i ladeapparatet og at oppladingen starter. Tips: Sørg for at På-/Av bryteren ⑥ er slått av før oppladingen starter.

Viktig:

- Sett først apparatet tilbake i ladeapparatet ⑧ når det bare er én lysdiode som lyser i batteriindikatoren ④.

Viktige anvisninger for akkumulatører

- Dersom en akkumulator er defekt, må vårt serviceverksted underrettes direkte. Landets aktuelle serviceverksted er angitt i vedlagte garantikort.
- Send ikke hele apparatet, men bare den defekte akkumulatoren.

Batteriene tas ut som vist på figur A.

Montering

Tips: Sørg for at støvfilteret ② alltid er montert før apparatet tas i bruk.

1. For å åpne frontens munnstykke ① må det trykkes på støvbeholderens utløserknapp ③ og fronten munnstykke ① kan da tas ut. Kontrollér at støvfilteret er montert, og skyv frontens munnstykke ① tilbake på plass.
2. Dersom fugemunnstykket ⑩ eller den lille børsten ⑪ skal brukes, så monteres disse i sugeåpningen til frontens munnstykke ①.

Bruk

1. Støvsugeren tas ut av ladeapparatet ⑧.
2. For å kunne bruke apparatet må bryteren På-/Av ⑥ settes i stilling På.
3. Etter bruken settes bryteren På-/Av ⑥ i stilling Av.
4. Den lille børsten ⑪ og fugemunnstykket ⑩

benyttes ved rengjøring av trange eller vanskelig tilgjengelige steder.

5. Når alle 4 lysdioder på batterilampen lyser, er batteriet ladet helt opp. Jo svakere de 4 lysdiodene lyser, jo mindre er det igjen av batteriets kapasitet, selv om apparatet fortsatt kan brukes.

Viktig:

Dersom bare den ene lysdioden lyser når støvsugeren er i drift, så betyr dette at batteriet er nesten utladet. Apparatet må i så fall lades opp igjen.

Rengjøring

Bytte og rengjøring av støvfilteret

For å få best mulig resultat må støvbeholderen ① tømmes og støvfilteret ② må rengjøres etter hver gangs bruk.

1. For å åpne frontens munnstykke ① må det trykkes på støvbeholderens utløserknapp ③ og støvbeholderen ① må tas ut.
2. Ta ut støvfilteret ②.
3. Tøm støvbeholderen ① for støv.
4. Skyll støvfilteret ② i kaldt vann og vent til det igjen er helt tørt, før det igjen monteres i støvbeholderen.
5. Sett igjen filteret ② forsiktig inn i støvbeholderen ①. Bruk aldri støvsugeren uten at det er montert støvfilter ②.
6. Sett igjen frontens munnstykke på plass.

Obs: Sugeåpningen må alltid holdes åpen og uten blokkeringer. Blokkeringer fører til overoppheting og skader på motoren.

Avfallshåndtering**Avfallshåndtering av batteriene**

1. Støvsugeren drives av blybatterier som må kasseres forskriftsmessig.
2. Når batteriene ikke lenger kan lades opp, må de tas ut av apparatet (fig. A).
3. Ta batteriene ut av apparatet, etter at batteri dekselet er skrudd ut av støvsugerens bunn (fig. A).
4. Ta bare batteriene ut av apparatet når de skal kasseres.
5. Gamle batterier må leveres til resirkulering. Sørg for å overholde de nasjonale reglene og forskriftene for avfallshåndtering.

Viktig: Det må bare monteres bly-gel-batterier. Dersom andre batterier monteres, vil det skade apparatet.

Avfallshåndtering

Emballasjen består utelukkende av miljøvennlige materialer, som kan leveres til den lokale avfallsstasjonen for resirkulering.

Opplysninger om muligheter for avfallsbehandling av brukte husholdningsapparater fås fra kommunen.

Opplysninger**Service**

Landets serviceverksted vil akseptere garanti-kortet.

Erklæring om samsvar

Vi, Kompernaß Handelsgesellschaft mbH, Burgstr. 21, D-44867 Bochum, Tyskland, erklærer med dette at dette produktet samsvarer med følgende EU-retningslinjer:

**EU-lavspenningsdirektiv
73/23/EEC, 93/68/EEC****Elektromagnetisk kompatibilitet
89/336/EEC, 92/31/EEC:**

EN 55014-2, EN 55014-1,
EN 61000-3-2, EN 61000-3-3

Type:

Batteridrevet håndholdt støvsuger KH 280

Bochum, 30.06.2004



Hans Kompernaß
- Direktør -

Det tas forbehold om endringer.